



materiales didácticos de aula
enseñanzas de régimen especial

Educa con música

Guía didáctico-musical
para el desarrollo de
competencias básicas



Créditos

Coordinadora

Gemma M^a. Salas Villar

Autoría

Ester Alabor Lloret, Ana María Álvarez Rodríguez, Francisco F. Arias García, Isabel Blanco Moreno, Esther Bello Paz, Olaya Fernández Herrero, Ana Fernández Rodríguez, Pelayo Mochales Salas, Ana Novo Romero, Eva Rocés García, Elena Rosso Valiña y Gemma M^a Salas Villar.

Compositores

Fernando Agüeria Cueva y Fernando López Blanco

Intérpretes

Y soplando ... llegó la música – Cuarteto de trompetas

Adrián Real López
Daniel Mancisidor Fernández
Enol Patallo García / Miriam Díez Sarmiento
Francisco F. Arias García

Guión, presentación y animación:

Beatriz Fernández Álvarez
Enol Patallo García
Julio Trastoy Pico
Laura Rubiera Martínez
M^a Cristina Blázquez Arribas

Entre 24 cuerdas – Sexteto de cuerda

Ana López Tejero (Viola)
Isabel Rivas Calvo (Violín)
Lucía Gutiérrez Santiago (Violonchelo)
Manuel del Valle Pereda (Violín)
Marta García Nieto (Violonchelo)
Sara Martínez Martínez (Viola)

Guión, presentación y animación:

Javier Andrés Rojo
Miguel Rodríguez Fernández-Bustillo
Miriam González Menéndez
Pablo Duque García-Aranda
Sara Martínez Martínez

Los sonidos del viento – Quinteto de viento

Adrián Pérez García (Trompa)
Patricia Martín González (Clarinete)
Carmen López Jiménez (Oboe)
Juan de Idefonso García (Flauta)
Cristina Álvarez Rozada (Fagot)

Guión, presentación y animación:

Tamara Fernández Herrera
Jessica González Prieto
Sofía Infante Souto
Anahí Pérez-Vega García
Fausto Salvent Carmenaty

Las aventuras de Félix y la bruja Umba. Dramaturgia musical inspirada en el cuento *La bruja diminuta* de Takako Hirono

Narrador: María Peñalver San Cristóbal
Bruja: Beatriz Arnuncio Aizpún
Félix: Javier Vázquez Rodríguez
Gemelos: Aurora Pajón Fernández y Tania Hernández Gil
Madre: Patricia Rodríguez Rico

Personajes del mercado:

Encantador de serpientes: Jose Antonio Mazaira (Clarinete)
Bailarina oriental: Ane Ruiz de Gordoia Zurbano
Vendedor / Charlatán: Enol Patallo García
Ciegos que tocan: Aurora Pajón Fernández y Tania Hernández Gil
Gatos de Rossini: Patricia Rodríguez Rico
Duende / Hada del bosque: Ane Ruiz de Gordoia Zurbano

Músicos:

Ane Ruiz de Gordoia Zurbano (Oboe)
Aurora Pajón Fernández (Flauta)
Enol Patallo García (Trompeta)
Jose Antonio Mazaira Vázquez (Clarinete)
Tania Hernández Gil (Violín)

Colaboran

Ángel Adolfo Cueto Álvarez y José Rodrigo Roglá

Producción y edición audiovisual

Miguel Ángel Fernández Gutiérrez

Producción y dirección escénica:

Ester Alabor Lloret

Colección

Materiales didácticos de aula

Serie

Enseñanzas de Régimen Especial

Edita

Consejería de Educación, Cultura y Deporte. Dirección General de Formación Profesional, Desarrollo Curricular e Innovación Educativa. Servicio de Alumnado, Orientación y Participación Educativa

Promueve

Consejería de Educación, Cultura y Deporte
Conservatorio Superior de Música *Eduardo Martínez Torner* del Principado de Asturias (CONSMUPA)

Impresión y diseño del interior

Gráficos

Ilustración y diseño de cubierta

M^a del Canto Pinilla Alonso, Escuela de Arte de Oviedo

Depósito legal

AS-2503-2013

Autorización de uso y difusión en esta publicación de *La bruja diminuta*, de Takako Hirono. Barcelona, Editorial Juventud, 2002. ISBN: 9788426132284.

Esta guía didáctica culmina las actividades desarrolladas desde el programa de actividades del proyecto de innovación educativa *Educa con música*. "Desarrollo de competencias básicas a través de la música", subvencionado por el Servicio de Alumnado, Orientación y Participación Educativa de la Consejería de Educación, Cultura y Deporte, dentro de la línea "Extensión Período Escolar" del Convenio LOE del Ministerio de Educación (Cursos 2010-2012).

Copyright © 2013 Consejería de Educación, Cultura y Deporte

Derecho de cita y reseña:

La reproducción de fragmentos de las obras escritas que se emplean en los diferentes documentos de esta publicación se acogen a lo establecido en el artículo 32 (citas y reseñas) del Real Decreto Legislativo 1/1996, de 12 de abril, modificado por la ley 23/2006, de 7 de julio, "Cita e ilustración en la enseñanza", puesto que "se trata de obras de naturaleza escrita, sonora o audiovisual que han sido extraídas de documentos ya divulgados por vía comercial o por Internet, se hace a título de cita, análisis o comentario crítico y se utilizan solamente con fines docentes".

Esta publicación tiene fines exclusivamente educativos, se realiza sin ánimo de lucro, y se distribuye gratuitamente a todos los centros educativos del Principado de Asturias.

Queda prohibida la venta de este material a terceros, así como la reproducción total o parcial de sus contenidos sin autorización expresa de los autores y del Copyright.

Entre 24 cuerdas: Sexteto de cuerda

El violín

La viola

El violonchelo

Efectos de la cuerda con la *Serenata nocturna* de Mozart

Pizzicato

Trémolo

Glisando

Col legno

Old Mac Donald (La granja de Pepito)

Propuesta didáctica

Exercises with *Old Mac Donald*

Los sonidos del viento:

Quinteto de viento

La Flauta

El Oboe

El Fagot

El Clarinete

La Trompa

Y soplando... Llegó la música:

Cuarteto de trompetas

¿Cómo suena la trompeta?

Las partes de la trompeta

Tipos de sordinas

15

La música y los instrumentos

educa
CON
MÚSICA

7

Presentación

● Ejercicios de comprensión
y reconocimiento de los
instrumentos

35 ● Una canción en inglés

Twinkle, Twinkle Little Star (Brilla, Brilla la Estrellita)

Cómo enseñar una canción

Propuesta didáctica

Exercises with *Twinkle, Twinkle Little Star*

Brilla Estrellita. A los Peques del León de Oro

Fantasia para quinteto de viento madera sobre el tema

Twinkle, Twinkle Little Star

57 ● Un Cuento musical

Las aventuras de Félix y la Bruja Umba

(Dramaturgia musical inspirada en el cuento
La bruja diminuta de Takako Hirono)

Antes del visionado de las *Las aventuras de Félix y la
Bruja Umba...*

Las aventuras de Félix y la Bruja Umba

Para después de *Las aventuras de Félix y la Bruja
Umba...*

Comprensión del cuento musical

Trabajo creativo-musical

Valoración del cuento musical

Guía
didáctico-musical
para el desarrollo
de competencias
básicas

67 ● Bibliografía y Recursos didácticos en internet

Prólogo

Vivimos en la fugacidad, inmersos en una sociedad rápida que busca ante todo ser productiva. En esa búsqueda, necesaria para el progreso, se nos olvida en muchas ocasiones pararnos a “oler las flores” y lo que es peor: contagiamos esa celeridad a las personas que nos rodean. El proyecto *Educa con música* nos plantea precisamente eso: el detenerse. El dedicar tiempo al disfrute, inherente a la felicidad que es lo que realmente da sentido a nuestra existencia. ¿De qué manera podemos extrapolarlo a nuestro sistema educativo?

En palabras del prestigioso pedagogo musical Murray Shafer “encendiendo la chispa” a través de la educación musical.

El aprendizaje musical reporta beneficios históricamente demostrados por la ciencia y la pedagogía. Mediante la música se pueden desarrollar capacidades que en la mayoría de los casos y debido a las actuales circunstancias, se encuentran deterioradas o adormecidas: La sensibilidad, la escucha, la imaginación y expresión creativa incluso la potenciación de la autoestima y la integración social, son elementos que deberían formar parte de todo kit de supervivencia para la vida actual. La enseñanza musical contribuye a la adquisición de las 8 competencias básicas constituyéndose como herramienta fundamental en la formación integral del individuo. En *Educa con Música* se hace además una apuesta por el aprendizaje de contenidos desde el inglés, de suma relevancia en estos primeros niveles educativos, de un modo que resulta natural y ameno para quién aprende.

Por tanto este nuevo proyecto didáctico no sólo se basa en el aprendizaje musical sino que incorpora el trabajo desde otras artes y disciplinas de modo conjunto enriqueciendo así el proceso educativo. Se presenta esta importante iniciativa plasmada en forma de guía didáctica como muestra de la trascendencia de la música en el desarrollo integral de la persona. Desde la Consejería de Educación, Cultura y Deporte queremos destacar el trabajo realizado por todo el profesorado y alumnado de los diferentes centros educativos implicados en esta propuesta que esperamos sea el inicio de un camino a seguir.

Marta García-Pumarino Pérez
Servicio de Formación Profesional y Enseñanzas Profesionales
Consejería de Educación, Cultura y Deporte

Introducción

Desde 1999 la UNESCO lidera un programa dedicado a la educación artística para reformar y reforzar el sistema escolar fomentando la creatividad y potenciando la enseñanza de las artes a nivel mundial. En la agenda de la segunda conferencia mundial de Seúl (2010) se confirma la convicción de que la educación artística debe desempeñar una función importante en la transformación constructiva de los sistemas educativos, y puede dar solución a los problemas sociales y culturales que afronta el mundo contemporáneo (UNESCO, 2010).

Siguiendo estas directrices, la música, por sus características intrínsecas, debería convertirse en un medio habitual para el desarrollo de las competencias básicas en todos los niveles educativos; puesto que por “competencia” se entiende la capacidad de poner en práctica de una forma integrada, los conocimientos, las habilidades y las actitudes personales adquiridas. Numerosas investigaciones confirman que cuando se relacionan las artes adecuadamente con otras asignaturas, los alumnos asimilan más conocimientos y que no sólo suscitan interés por la enseñanza artística, sino también por otras disciplinas, obteniendo mejores resultados académicos (Iwai 2002:11).

A través de la formación musical se pueden estimular las ocho competencias básicas identificadas por la Unión Europea, incorporándola regularmente a la educación general. Éste fue el objetivo del proyecto de innovación educativa *Educa con música*, “Desarrollo de competencias básicas a través de la música” coordinado desde Conservatorio Superior Eduardo Martínez Torner de Oviedo durante los cursos 2010 a 2012, y subvencionado por el Servicio de Alumnado, Orientación y Participación Educativa de la Consejería de Educación, Cultura y Deporte, dentro de la línea “Extensión Período Escolar” del Convenio LOE del Ministerio de Educación.

Con este proyecto se ha propuesto un nuevo marco académico al interrelacionar, a través de la música, las comunidades educativas de los colegios públicos Gesta I, Baudilio Arce, San Lázaro con el Conservatorio Superior de Música *Eduardo Martínez Torner* de Oviedo (CONSMUPA) y el Coro *Los Peques del León de Oro* de Luanco, dirigido por Elena Rosso. Además durante el primer año este proyecto se vinculó al Seminario *Aulas de música en vivo* del Conservatorio Superior de Música de Oviedo (CONSMUPA), continuando la colaboración con la comunidad educativa de la Escuela de Educación Infantil *Dolores Medio* de Oviedo, iniciada en 2007 con la Ca-

merata Torner del CONSMUPA y el Seminario *Educación con Música desde la Etapa Infantil* (curso 2008-2009). En el segundo curso (2011-2012) el marco académico se amplió con la participación de la Escuela de Arte de Oviedo y el Centro integrado de formación profesional, comunicación, imagen y sonido de Langreo (CISLAN).

Desde nuestra posición, en un Conservatorio Superior de Música, el concierto didáctico se convierte en el medio natural para intervenir en esta situación introduciendo poco a poco la música en vivo en los colegios, ampliando la formación de nuestros alumnos y vinculando las programaciones y las actividades didácticas de aula de todos los centros. Desde *Educa con música* en 2011 se ofrecieron 16 conciertos didácticos (Aulas de música en vivo) ante una audiencia superior a 900 alumno/as desde 0 años, conciliando el repertorio propio de las agrupaciones de cámara, con tres canciones infantiles conocidas en inglés *Twinkle twinkle little star* (*Brilla brilla la estrellita*), *Old McDonald had a farm* (*En la granja de Pepito*) y *Here we go round the Mulberry bush*, para establecer un punto de unión entre todos. Fernando López Blanco, desde la especialidad de composición elaboró nueve obras con sus alumnos a partir de esas canciones para cada agrupación de música de cámara: Cuarteto de trompetas (“Y soplando... llegó la música”), Sexteto de cuerdas (“Entre 24 cuerdas”) y Quinteto de viento (“Cuando el viento sopla”) que después fueron integradas en las presentaciones didácticas dirigidas por los alumno/as de prácticas de conciertos pedagógicos de Ana Novo. En los conciertos pudimos observar la evolución del alumnado ante las diferencias tímbricas de cada agrupación, cómo reconocían el repertorio e instrumentos, si lo acompañaban, y cómo iban asimilando todas las competencias trabajadas en las aulas. El objetivo era que la música se convierta en una actividad habitual para la comunidad educativa de todos los colegios. Por ello, todas las actividades desarrolladas desde el proyecto fueron coordinadas entre los centros para que se prepararan previamente en cada aula y se valoraran después de los encuentros musicales.

Esta guía resume una selección de las actividades realizadas en el proyecto, agrupadas en tres apartados: la música y los instrumentos, una canción en inglés y un cuento musical. Las actividades vinculadas a los conciertos didácticos se presentan en los primeros apartados y se convierten en recursos didácticos para desarrollar otras competencias básicas, especialmente las competencias: lingüística, conocimiento del medio y matemática.

Las propuestas didácticas parten de las agrupaciones de cámara y las canciones inglesas *Old McDonald had a farm* y *Twinkle twinkle little star*, a la que se dedica el segundo apartado.

La canción no es sólo una forma espontánea de expresión, sino que constituye también un excelente medio para fomentar la competencia para aprender a aprender. Todos los niños tienen capacidad para el canto, y éste constituye para ellos una necesidad al igual que lo es el movimiento, el juego o la palabra. Estimula el desarrollo de su autonomía e iniciativa personal, al tiempo que sirve para cohesionar al grupo. La canción ha de ser un elemento cotidiano de convivencia y de formación que puede enmarcar y servir para el desarrollo de todas las competencias básicas e integrarse de forma útil y efectiva en todas las asignaturas, como proponemos en esta guía.

Los cuentos musicales se han convertido en una de las vías más globalizadoras para la dinamización de la educación musical y el desarrollo de competencias básicas en todos los niveles educativos. Potencian la educación integral al interrelacionar estímulos musicales, literarios, plásticos, creativos e imaginativos, mediante la acción dramática, el movimiento y la danza. La motivación está asegurada, ya que la fascinación que reviste un relato nunca la posee una explicación, y más si el cuento es musical, y se representa escénicamente.

El tercer apartado presenta la guía del cuento musical *Las aventuras de Félix y la bruja Umba, dramaturgia musical inspirada en el cuento La bruja diminuta* de Takako Hirono. Se propone una serie de actividades para realizar antes y después del visionado del cuento musical, y está inspirada en las actividades realizadas en los centros educativos, dirigidas desde la asignatura “Taller de puesta en escena” de la profesora Ester Alabor. En todos los centros y desde distintas perspectivas trabajamos el cuento *La bruja diminuta* de Takako Hirono. La dramaturgia musical parte del propio texto del cuento *La bruja diminuta* de Takako Hirono y de la obra teatral, *Alicia*, versión del dramaturgo valenciano Pasqual Alapont¹, inspirada en la novela *Alicia a través del espejo* de Lewis Carroll. A nivel musical, el punto de partida fue la musicalización del cuento para flauta y violín realizada por el profesor Fernando Agüeria Cueva; después, el grupo de “Taller de puesta en escena” adaptó esta versión a su formación instrumental, integrada por violín, flauta, oboe, clarinete, trompeta y soprano. A medida que

1. La obra se estrenó en 1997 por la compañía Bambalina Titelles, producción de la Sala Escalante/Diputación de Valencia.

elaboraba la dramaturgia iba ampliando la banda sonora, en función de las nuevas necesidades escénicas de *Las aventuras de Félix y la bruja Umba*.

El cuento fue representado los días 12 y 19 de mayo de 2011, en tres funciones ante los alumnos de primer ciclo de primaria de los Colegios Públicos de Oviedo Gesta I, Baudilio Arce y San Lázaro. Hemos elegido la representación del cuento ante los niños y niñas del Baudilio Arce por su inmersión en la función. Gracias a su participación activa, facilitada, quizás, por la cercanía del espacio escénico, la versión del cuento se enriqueció notablemente y permitió que la recepción fuera excelente, cumpliendo ampliamente los objetivos propuestos. Como escribieron los niños en su blog: “Nos educasteis con música, con risas y con ritmos divertidísimos. Nos educasteis con alegría y paciencia. Disteis vida y movimiento a unas historias que nos hicieron reír y gritar de nervios y emoción. GRACIAS a todos los músicos que lo hicisteis posible... Es muy guay aprender música de esta manera”².

Con las actividades propuestas en el proyecto *Educa con música* hemos constatado como la práctica musical regular motiva y mejora el rendimiento escolar. La educación artística y musical ha servido para impulsar el desarrollo equilibrado, creativo, cognitivo y emocional de los niños y niñas del primer ciclo de educación primaria, gracias al trabajo interdisciplinar colaborativo entre todos los centros educativos implicados, que se ha consolidado; y continúa hoy en día, una vez finalizado el proyecto.

En el curso 2010-2011 participaron, directamente en las actividades, 51 alumnos y alumnas e indirectamente el conjunto de alumnos de Historia de la Música II, Métodos y técnicas de Investigación, Historia de la Música con medios audiovisuales e Historia de la música Contemporánea, que colaboraron en el estudio de seguimiento como grupo de control. A nivel de profesorado, junto todas las especialidades instrumentales de los alumnos implicados, participaron directamente: Adolfo Cueto, Miguel Ángel Fernández, Ana Novo, Eva Rocés, Ester Alabor, Fernando Agüería, Fernando López Blanco, Francisco Arias, Gemma Salas y José Rodrigo Roglá del CONSMUPA; Olaya Fernández Herrero del Conservatorio Profesional de Gijón; las profesoras de música de los colegios: Ana Fernández (Gesta I), Esther Bello (Baudilio Arce) y Ana M^a Álvarez (S. Lázaro); Gemma Ordax, directora del EEI Dolores Medio y Elena Rosso, directora del coro *Los Peques del León de Oro*.

2. Vid. “Educa con música”. La segunda hoja del Arce”, *Blog de las aulas de segundo curso del CP Baudilio Arce*. <http://blog.educastur.es/audilio110/category/musical/> (Consultado el 25/5/2011).

Al curso siguiente (2011-2012) desarrollamos los objetivos propuestos al final del curso pasado en relación a la participación activa de los niños y niñas para que formaran parte del grupo de representación escénica tanto en el concierto didáctico de navidad *¡Yo quiero música para navidad!* como en la improvisación musical y escénica sobre Pedro y el Lobo de Sergey Prokofiev, convirtiéndose en recursos educativos para la interacción de todas las comunidades educativas.

Las actividades desarrolladas en el proyecto a lo largo del curso 2011-2012 fueron integradas en la programación de varias asignaturas y agrupaciones del CONSMUPA: Pedagogía musical, Iniciación a la expresión escénica y corporal, Taller de puesta en escena, Métodos de investigación, Sociología e Historia de la educación, Ensemble de saxofones del CONSMUPA, Especialidad de Percusión, Cuarteto *Jazz de Cámara* y la Orquesta de Cámara. Directamente participaron en las actividades 52 alumnos y alumnas del CONSMUPA. En este curso también colaboraron los alumnos del primer curso de Arquitectura efímera de la Escuela de Arte de Oviedo y los alumnos de Iluminación de Espacios Escénicos, Primero del Ciclo Formativo de Grado Superior del CISLAN. A nivel de profesores han participado Fernando Agüeria, Ester Alabor, Manuel Ballesteros, Antonio Cánovas, María Cuadriello, José Ferrer, Jose Esteban G. Miranda, Javier Liébana, Roberto Martínez, Gemma Salas y Julio Sánchez-Andrade del CONSMUPA, las profesoras de música de los colegios; Ana Fernández (Gesta I), Esther Bello (Baudilio Arce) y Ana M^a Álvarez (S. Lázaro); Elena Rosso, directora del coro *Los Peques del León de Oro*; M^a del Canto Pinilla Alonso y Consuelo Sanjurjo Castro de la Escuela de Arte y Cristina Coll Fueyo del CISLAN.

Con todo ello, conseguimos diversificar y ampliar la formación de todo el alumnado implicado, proponiendo una nueva línea de investigación sobre las aplicaciones de la música en la educación infantil y primer ciclo de primaria. Todas las agrupaciones instrumentales han debido afrontar todas las dificultades de su profesión, al abordar un concierto didáctico y/o cuento musical ante una audiencia tan numerosa y franca. Incluso inesperada, porque en todos los colegios públicos se unieron alumnos de otros cursos como tercero de primaria; o incluso otro colegio, como sucedió en las dos representaciones de los cuentos infantiles de la Gesta I, donde también acudió Gesta II con una audiencia superior a 400 personas.

Desde el mundo clásico, el contacto con el público suele ser muy distante y siempre desde la óptica del arte por el arte; sin embargo aquí pudimos constatar no sólo el poder de la música, sino su utilidad para cada una de las etapas educativas. La evolución de los niños ha sido sorprenden-

te, la experiencia de este proyecto confirma lo efectiva que es la música como asignatura instrumental, utilizada al servicio del desarrollo de todas las competencias básicas. La educación musical está claramente desatendida. Es necesario abordar una reforma profunda en el sistema, para que los objetivos de la ruta de Seúl puedan realizarse habitualmente aquí en España, como ya sucede en la Comunidad Autónoma de Andalucía gracias al Proyecto Educación musical infantil coordinado por la Fundación Barenboin-Said y la Junta de Andalucía.

En Asturias deberíamos seguir estas propuestas y **utilizar la música como asignatura instrumental** en coordinación con los tutores para que sirva de recurso didáctico al servicio del resto de asignaturas, es decir, que se cursara de forma integrada en el currículo para el desarrollo integral de todas las competencias básicas. En definitiva, se debería extender las propuestas de enseñanza bilingüe a las enseñanzas artísticas, para facilitar la adquisición de competencias básicas y dar solución a los problemas sociales y culturales que afronta el mundo contemporáneo. Así como ampliar la presencia de la música en los colegios con conciertos didácticos, cuentos musicales y actividades extraescolares como el coro, agrupaciones instrumentales y enseñanza de instrumentos individualizada. Y paralelamente disponer de **centros integrados para la formación de músicos desde la etapa infantil**, en aquellas ciudades que dispongan de Conservatorio o Escuela de música.

Gemma Salas Villar
Coordinadora del Proyecto *Educa con música*

La música y los instrumentos





Y soplando... llegó la música! Cuarteto de trompetas

¿Cómo suena la trompeta?

La trompeta es un instrumento de viento-metal, de registro agudo cuyo sonido se produce por las vibraciones de los labios del músico sobre la boquilla. La trompeta más utilizada está afinada en si b, es un instrumento transpositor. Enol nos muestra como suena.

Las partes de la trompeta

La trompeta está formada por tres partes: boquilla, pistones y campana o pabellón. La boquilla es lo que reproduce el sonido a través de la vibración que después se amplifica en la trompeta. Al pulsar y combinar los pistones se producen las distintas notas, según el recorrido del aire por el tubo principal y los auxiliares de cada pistón. Los pistones fueron incorporados en el siglo XIX. La campana amplifica el sonido, funciona como un altavoz.



3 Tipos de sordinas

Las sordinas son distintos mecanismos que se colocan dentro de la campana para reducir el volumen o modificar el timbre de la trompeta. Paco nos muestra como suena la trompeta utilizando las sordinas *straight*, *cup* y *wah-wah*.



La sordina *straight* es cilíndrica y se ajusta al pabellón, atenuando el volumen sonoro y produciendo un sonido más suave.



La sordina *cup*, que tiene forma de copa, es cónica y además de reducir el volumen, suaviza el timbre de la trompeta.



La sordina *wah-wah* suena muy parecido a su nombre. Su efecto varía según se introduzca más o menos en el pabellón y se tape con la mano.



Los sonidos del viento: Quinteto de viento

El quinteto de viento madera está formado por cuatro instrumentos de viento-madera: flauta, oboe, clarinete y fagot; y uno de viento-metal, la trompa.

Los instrumentos de viento se clasifican en dos familias: viento-madera y viento-metal, según el material con que fueron construidos en su origen. Además cada instrumento tiene su propia familia, ya que existen versiones en distintos tamaños del mismo instrumento; desde el más pequeño (agudo) al más grande (grave), abarcando toda la tesitura de la orquesta.

Los instrumentos de viento también se diferencian por la forma de producir el sonido con boquilla a bisel (flauta), boquilla con una o dos lengüetas (oboe y fagot) y boquilla de metal en forma de copa (trompeta y trompa).

4 La flauta

La flauta del quinteto es la flauta travesera, un tubo de metal cilíndrico (madera antiguamente) con agujeros y llaves. Juan nos muestra cómo se toca, colocándola horizontalmente y soplando por el bisel, el agujero situado cercano al extremo superior. La flauta no usa caña.

Se caracteriza por ser un instrumento ágil, las notas más agudas son de sonido brillante, pero las más graves son cálidas y aterciopeladas. Es uno de los instrumentos más antiguos.



5 El Oboe

Es un instrumento de doble lengüeta o caña. Las dos cañas se colocan alrededor de un pequeño tubo de metal dejando una pequeña separación entre ellas, que permite que vibren cuando Carmen sopla. El tubo del oboe es de forma cónica. Los sonidos graves del oboe son llenos, las notas más agudas son penetrantes. Su timbre es nasal, penetrante y muy expresivo.



6 El Fagot

Cristina nos muestra cómo se toca el fagot, el instrumento más grave de la familia viento-madera, casi tan largo como una jirafa. El tubo es cónico, tan largo que va doblado en forma de u, para facilitar su manejo. La embocadura es de doble lengüeta, como el oboe. Es el violonchelo de los instrumentos de viento madera, con una sonoridad rica y grave, sobre todo en los tonos bajos.



7 El Clarinete

Es un instrumento de lengüeta simple. Para tocarlo, Patricia presiona con sus labios para conseguir que la caña bata contra el tubo, haciendo sonar la columna de aire. Su tubo es cilíndrico de madera de ébano (negro) con agujeros y llaves. A lo largo de la historia se han construido clarinetes de muchos tamaños, desde instrumentos muy agudos (y pequeños) como el clarinete sopranino en Mi bemol hasta el clarinete contrabajo en si bemol, recorriendo todo el registro de la orquesta. Es un instrumento transpositor y los más utilizados están afinados en Si bemol y la.



8 La Trompa

Es un instrumento de metal formado por un tubo cónico estrecho y largo enrollado en espiral, y abierto en su extremo final en forma de campana. Tiene tres válvulas y boquilla con forma cónica, donde se apoyan los labios del instrumentista que son los que hacen vibrar la columna de aire. Es un instrumento transpositor que suele



estar afinado en fa, es decir, su sonido real está una quinta más bajo que la notación de la partitura.

Además este instrumento tiene otra curiosidad. Cuando Adrián introduce la mano en la campana, puede modificar la altura y calidad del sonido de su instrumento introduciendo más la mano o sacándola. Si se tapa más de la mitad del tubo desciende un semitono y si se cierra el tubo completamente, desciende un tono entero. Al igual que en la trompeta, se pueden utilizar sordinas para conseguir efectos tímbricos especiales.

El timbre de la trompa es muy rico y expresivo. Es capaz de emitir tanto sonidos suaves y dulces, como ásperos y duros.



Old Mac Donald had a farm

Es una canción infantil norteamericana. Se ha traducido a varias lenguas y recibe distintos títulos: “En la granja de Pepito”, “El viejo Mac Donald tenía una granja” o “En la granja de mi tío”... En la versión española suele modificarse la música para adaptarla a la letra y el ritmo es más simple que en la inglesa.

Propuesta musical en grupo con Old Mac Donald had a farm

Escuchar y conocer la canción

En principio investigaremos en internet las distintas versiones que existen. Después el profesor/a cantará nuestra versión, acompañado por el piano o teclado y/o por nuestro Quinteto de viento.

Old Mac Donald

Arr.: F.L. Blanco

6

Old Mac-Don-ald had a farm, ee-eye, ee-eye, oh! And on that farm he

Frase A

6

had some chicks, ee-eye, ee-eye, oh! whith a chick-chick here, and a chick chick there,

Frase B

11

here a chick, there a chick, ev-'ry where a chick chick. Old Mac-Don-ald

14

had a farm. ee-ye, ee-eye, oh! oh!

1. 2. 1. 2.

Trabajar el ritmo

Es importante que sepan que la pieza va a ser bastante rápida, por lo tanto marcamos sólo texto y palmas a la blanca durante los ocho primeros compases (frase A).

Trabajar el texto alternando frases entre dos grupos, incorporando progresivamente percusión corporal

Para aprender el texto de manera más divertida dividiremos la clase en dos grupos. Los 4 primeros compases un grupo, responden con los siguientes 4 compases otro. Seguiremos marcando el pulso a la blanca, pero introduciendo alguna modificación: con el texto “ee eye ee eye oh”, marcar cada sílaba, con pitos, o pies, palmas en pareja... y animaremos a los alumnos a que improvisen corporalmente nuevos acompañamientos.

Cuidar el aprendizaje de la frase B ayudados con las palmas

Como la frase B es la más rápida, trabajaremos de dos en dos compases sólo el texto con el ritmo, articulando muy claramente y repitiendo varias veces. Cuando tengan texto y ritmo seguro, jugaremos de nuevo con las palmas a pulso de blancas. Si el grupo lo permite, incrementaremos la dificultad de la base rítmica.

El final de la canción es similar al comienzo, volvemos a frase A y trabajamos de la misma forma que lo hemos hecho al principio.

Trabajar la entonación de la frase A

Primero trabajaremos la entonación sin texto, con una sílaba (“la, la ...”) un poco más lento de lo que sería en realidad, para asegurarnos de una entonación correcta. Luego por grupos y si funciona podemos introducir el texto en esta frase.

Alternar la interpretación de la canción (solista/grupo)

Para captar toda la atención de los niños, comienza el profesor/a y con una señal da paso a los alumnos. Este procedimiento es como un juego que provoca mucho entusiasmo, además de servir de control de la clase. También se puede pedir un voluntario/a de la clase para que dirija al grupo.

Trabajar la entonación de la frase B

Para entonarla volvemos a recurrir a una única sílaba. Tenemos muchas notas repetidas, aparentemente parece fácil, pero es muy engañoso ya que una misma nota repetida pero con cambios de vocal en el texto hace que se mueva la afinación. Debemos poner muy buen ejemplo vocal, sino podemos, recurrir a un instrumento para apoyar el buen aprendizaje. Después introduciremos el texto.

Es un fragmento difícil, pero es mejor no demostrarlo, tenemos que enseñar de manera fácil lo difícil. Ahora podemos enlazar la frase A con la B. **Lo mejor es por grupos o por filas, o chicos y después chicas...** así el aprendizaje es más dinámico y se mantiene la atención de los niños. Si comprobamos que ya está interiorizado podemos acabar la canción.

Coreografía

Es una pieza muyailable. A continuación proponemos dos coreografías.

A

Con los brazos en forma de jarra, dar un golpe con el pie a la blanca y en el fragmento “ee eye ee eye oh” dar una vuelta, hacerlas dos veces.	Frase A
Dar palmadas en las negras “chick, chick, here”, “chick, chick, there” y volver a posición de jarra para el final.	Frase B

B

Se puede imitar a un baile Country. Unos actúan como que tocan el violín, (puede ser los que no canten del todo bien..) mientras otros bailan en filas dando pequeños pasos hacia adelante en los 4 primeros compases, los siguientes 4 compases pasos hacia atrás; todo a pulso de blanca.	Frase A
Dar salto en la primera parte del compás durante los 4 compases de la frase	Frase B

Consejo final

Cantar y bailar a la vez no es fácil, por eso toda la información tiene que estar muy asumida antes de ponerlos a bailar y cantar. Si vemos que no funciona, entonces **unos que canten y otros que bailen.**

Exercises with Old Mac Donald had a farm



1. See the video and tell what instrument does Paco play?



2. Now choose an animal and complete the verse:

Old MacDonald , ee-eye, ee eye oh!
And on that farm had a , ee-eye, ee eye oh!
With a here
and a there.

3. Colour and carefully cut the flaps out and fold the flaps

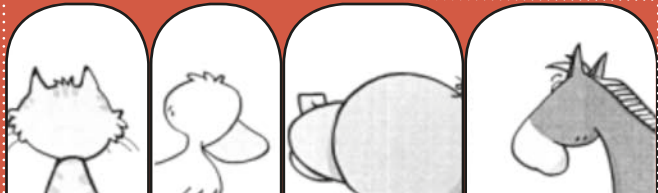
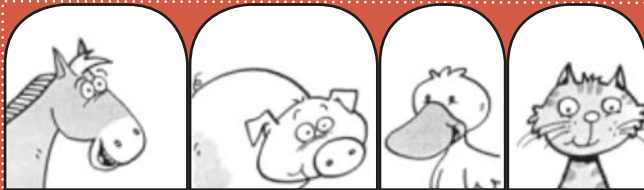

4. Mac Donald have 20 hens, 1 horse, 2 cats and 3 cows.
How many animals are there?

5. Match the words:

The sheep

Swin

The horse

Walk

The duck

Gallop

6. Classify the animals: Horse, duck, sheep, cat, cow, pig, parrot, chicken.

Mammal (mamíferos)

Bird (aves)

7. How many legs have these animals?

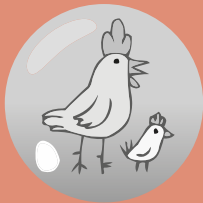

8. Match the pets to their food

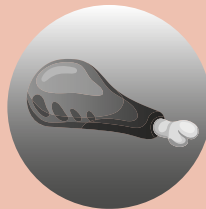



Entre 24 cuerdas: sexteto de cuerdas

El sexteto de cuerdas es una agrupación de cámara formada por seis instrumentos de cuerda frotada: dos violines, dos violas y dos violonchelos. Todos tiene 4 cuerdas y juntos suman 24 cuerdas. Los instrumentos de cuerda frotada generan las vibraciones sonoras por medio de la frotación de las cuerdas con un arco, una vara de madera elástica con pelo de caballo extendido a lo largo de la misma.

10 Los violines

Manuel e Isa tocan el violín, el instrumento más pequeño y agudo de la familia de la cuerda. Posee un sonido más brillante y penetrante. Su caja sonora tiene dos aberturas en forma de f y en su interior lleva insertada una pieccecita cilíndrica llamada alma, colocada debajo del puente que sirve para transmitir las vibraciones a la tapa posterior del violín.

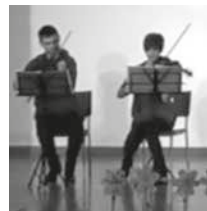

11 Las violas

Ana y Sara tocan la viola, un instrumento muy parecido al violín pero un poco más grande y más grave. Su longitud es aproximadamente de 43 cm, aunque existen violas de distintos tamaños. Su timbre es más oscuro y aterciopelado.



12 Los violonchelos

Lucía y Marta tocan el violonchelo, el instrumento más grave y grande del sexteto de cuerda. Se toca con un arco más corto y más grueso. Desde el siglo XIX se toca apoyado en el suelo mediante una espiga desmontable. Su sonido se parece a la voz masculina. Sus registros medio y grave tienen un timbre cálido y noble, mientras el agudo es más claro y penetrante.



Efectos de la cuerda con la *Serenata nocturna* de Mozart



13 **El Pizzicato** significa “pellizcado” y consiste en pellizcar las cuerdas con el dedo.

14 **El trémolo** es la repetición lo más rápidamente posible de un solo sonido, o dos sonidos separados por un intervalo mayor a una segunda. Para producirlo tenemos que frotar la cuerda muy muy deprisa con el arco en la punta.

15 **El glissando** indica que se debe tocar subiendo y bajando el dedo rápidamente por la cuerda.

16 **Col legno** consiste en tocar el instrumento dando golpes a las cuerdas con la madera del arco, en vez de frotar las cuerdas con el pelo blanco del arco

Ejercicios de comprensión y reconocimiento de los instrumentos

1. ¿Cómo se llaman estos instrumentos?



2. ¿De qué material son estos instrumentos?

Metal o madera

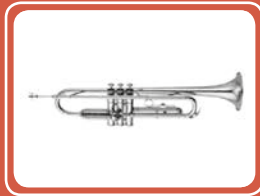

3. ¿Cuántas cuerdas tiene un violonchelo?

4. Relaciona cada objeto con su instrumento:

5. Identifica las partes de la trompeta:

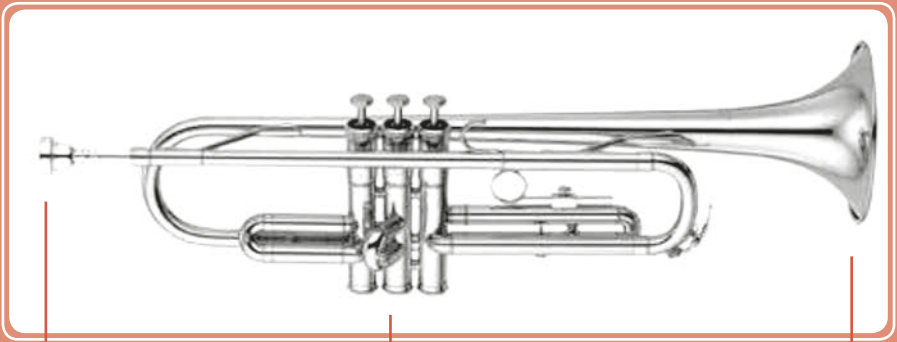

6. Sopa de letras: descubre estas palabras:

Cuerdas Boquilla Campana Lengüeta Baquetas

C	B	O	Q	U	I	L	L	A	L
R	A	B	K	L	C	Ñ	K	U	E
U	Q	M	Y	I	L	P	B	M	N
N	U	U	P	D	B	K	H	Y	G
O	E	N	W	A	G	O	Y	G	Ü
P	T	L	H	I	N	I	U	W	E
Q	A	I	E	A	H	A	B	I	T
R	S	H	T	Y	T	J	V	E	A
C	U	E	R	D	A	S	U	T	Ñ

7. ¿Qué sucede cuando introducimos la mano en la campana de una trompa?



8. Write the names of the instruments



9. What instruments can these people play?



10. Place the musical instruments in the correct group

Clarinet

Trumpet

Violin

Flute

Horn

Basoon

String

Wind



11. How many strings does a violin have?

3

4

6

12. Complete the series



13. How many notes are there in each box?

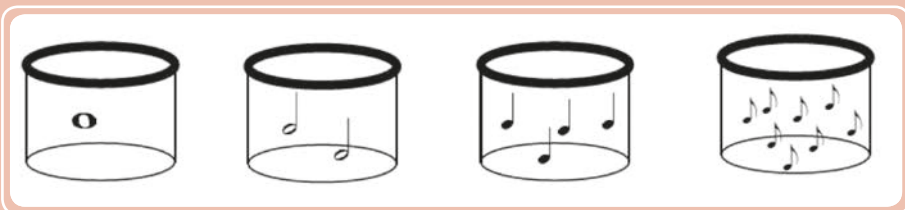

14. Full the empty box with other figures (notes):

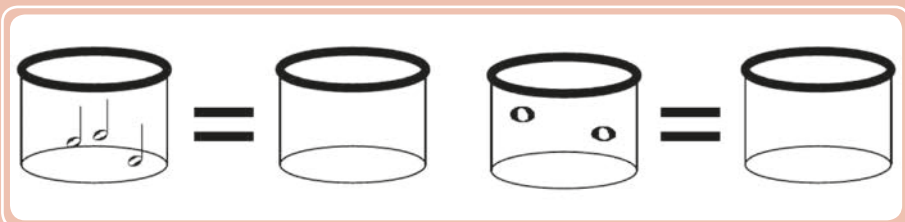

Una canción
en inglés



Twinkle, Twinkle Little Star (Brilla brilla la estrellita)

Está basada en la melodía francesa "Ah! Vou dirai-je, Maman" publicada en 1761. Posteriormente Mozart compuso una serie de variaciones sobre el tema. Al igual que Liszt, Haydn o Saint-Saëns, muchos compositores crearon obras a partir de esta melodía. En inglés es conocida como "Twinkle, Twinkle, Little Star" y está basada en el poema de Jane Taylor publicado en *Rhymes for the Nursery* (1806). En español se canta con varias letras y para navidad se utiliza el texto: "Campanita del lugar".

Twinkle, Twinkle Little Star

Arr.: F.L. Blanco

1

Twin - kle, twin - kle lit - tle star, How I won - der what you are.

5

Up a - bove the world so high, Like a dia - mond in the sky.

9

Twin - kle, twin - kle, lit - tle - star, How I won - der what you are.

Como enseñar una canción

| El profesor/a, cuando enseña la canción, tendrá una actitud y postura correcta que invite a los niños a cantar y a prestar atención.

| Necesitamos crear un ambiente de silencio, y utilizar una intensidad conveniente.

| Articular y vocalizar muy claro.

| Hacer cantar en una altura adecuada.

| Respirar correctamente sin cortar las frases.

| Tenemos que ser expresivos y reflejar los distintos matices de la canción.

| Para enseñar, fragmentar la canción por frases lógicas.

| El profesor/a pone el ejemplo vocal de las frases y lo repetirá, los niños lo repiten cuando el maestro lo indique.

Hacerlo así hasta que las frases estén aprendidas.

Enlazarlas y continuar el proceso hasta el final de la canción.

| De este modo obtendremos:

Que el conjunto cante con buena cohesión.

Que haya una perfecta comprensión del texto.

Y lo más importante, que los niños tomen gusto por la actividad.

Propuesta didáctica con *Brilla Brilla la Estrellita*



Escuchar y conocer la canción

En principio investigaremos en internet las distintas versiones que existen. Después el profesor/a cantará nuestra versión, acompañado por el piano o teclado y/o por nuestro acompañamiento de sexteto de cuerda.

Trabajar el ritmo con percusión corporal

Utilizaremos para frase A golpes de negra en las piernas, para frase B pies y de vuelta a frase A, volvemos a las piernas. Después propondremos que improvisen otras formas de percusión corporal: palmas entre compañeros (estimulando el trabajo en parejas o en equipo), golpes en cabeza... u otras partes del cuerpo que prefieran.

Trabajar la canción con instrumentos Orff

En este momento sería interesante introducir instrumentos Orff para seguir el pulso de la canción, es decir, sustituir lo que hacíamos con nuestro cuerpo por los pequeños instrumentos, chinchines, triángulos, cajas chinas o claves.

Aprender por frases, respetando la forma de la canción (ABA)

Un grupo se aprende la frase A, sólo con texto y pulso, le responde otro grupo con la frase B, y de nuevo el primer grupo. Después se intercambian los grupos. Estamos introduciendo el sistema de pregunta-respuesta, lo que facilita el conocimiento de la forma de la pieza (ABA) y ayuda a activar la escucha activa.

Cantar la melodía con la sílaba “la, la...”

Para conocer bien la entonación las primeras veces es preferible no cantar con el texto, podemos utilizar una sílaba por nota “la, la, la...” Seguiremos trabajando por grupos (ABA), pero ahora cantando.

Representar el contenido del texto con gestos y movimientos

Recrearemos con el gesto y los movimientos la relación entre el texto y la música. En la frase A (pregunta) podemos hacer un gesto ascendente, con los brazos; mientras en la frase B (respuesta) realizaremos un gesto descendente, y de nuevo frase A.

Ahora cantaremos la canción con texto y música

1. Primero todos juntos.
2. Por grupos haciendo las frases ABA.
3. Con acompañamiento de instrumental orff. Se puede hacer una introducción antes de comenzar a cantar con pequeños instrumentos de placa.
4. Un solista puede cantar la frase A, el grupo entero responde con la frase B y el/la solista cierra la canción.
5. Con coreografía:
 - A. Movimientos de abrir y cerrar desde el suelo.
 - B. Utilizamos lazos o cintas largas de colores para escenificar movimientos ascendentes en frase A y circulares en frase B.
 - C. Cogidos por parejas un paso lateral cada dos compases hacia derecha e izquierda, en frase A, en frase B unidos por una mano dan la vuelta siguiendo el pulso otros dos compases. Volvemos a la posición del principio pero acabamos en última nota con reverencia hacia el público.

Introducir un rap con el texto en castellano

Si nos apetece romper y sorprender a mitad de la canción, quizá el grupo más avanzado podría hacer un rap con el texto en castellano. Para eso habría que trabajar los gestos y movimientos adecuados al estilo, buscar a varios chicos/as de la clase que le pongan “mucho descaro y carácter”. También, si representamos la canción ante el público podemos interactuar con él. El rap puede ayudar a que la gente participe o bien siguiendo el pulso con palmas, o incluso sacando a alguien a que “rapee” un trocito de la canción.

El vestuario adecuado es muy importante

Tenemos que crear para cada grupo una identidad, dependiendo de los papeles a interpretar:

- A: son estrellas que suben y bajan.
- B: visten de oscuro porque son la noche que sus cintas de colores iluminan como estrellas.
- C: son raperos con gorras, vaqueros, playeros... que nos dejan a todos sorprendidos por dar un giro radical a la actuación.

Exercises with Twinkle, Twinkle Little Star

1. How many starts are there?



2. Complete the verse:

Twinkle, twinkle, little star,
How I wonder you !
Up above the so high,
Like a in the sky.

3. Learn fruits with Twinkle, Twinkle, Little Star

Vamos a conocer el nombre de las frutas en inglés con la melodía de Twinkle, Twinkle, Little Star. Una vez aprendida la canción, dividiremos la clase en grupos y asignaremos una fruta a cada uno, para que solo se levanten y canten cuando se les muestre el dibujo de su fruta.



orange , naranja



lemon , limón



banana , plátano



apple , manzana



plum , ciruela

Propuesta didáctica de las frutas en inglés
para trabajar la melochía y el ritmo de Brilla, brilla, Estrellita.

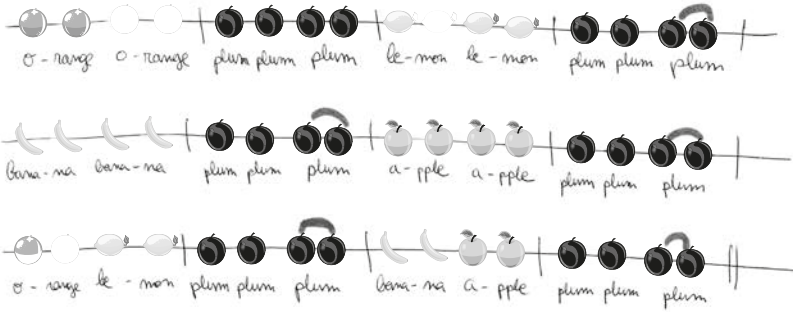

4. Relate the fruits with their colours

Green

Banana

Yellow

Strawberry

Red

Orange

Purple

Lemon

Orange

Plum

5. How many fruits are there in my shopping cart?

10 apples + 6 bananas + 7 oranges + 10 lemons

6. How many times appears the song in the Fernando's "Fantasía para quinteto de viento madera sobre el tema Twinkle, Twinkle Little Star"?

7. Match the words:

Start

Sky

Tonight

Dream

Twinkle

High

8. Look at the mandala and concentrate on it, then tell them that they have different options: they can begin painting outwards if they want or need to express their emotions or inwards if they want to connect with their inner selves.





Fantasia para quinteto de viento madera sobre el tema Twinkle, Twinkle Little Star

Fernando López Blanco
Oviedo, Enero de 2011

Vivace

Flute

Oboe

Clarinet in B \flat

Horn in F

Bassoon

mf

4

Fl.

Ob.

Cl.

Hn.

Bsn.

mf

8

Fl.

Ob.

Cl.

Hn.

Bsn.

mf

11

Fl.
Ob.
Cl.
Hn.
Bsn.

14

Fl.
Ob.
Cl.
Hn.
Bsn.

mf
mp
mf
mp

19

Fl.
Ob.
Cl.
Hn.
Bsn.

mf
mf
mf
mf

22

Fl.

Ob.

Cl.

Hn.

Bsn.

25

Fl.

Ob.

Cl.

Hn.

Bsn.

28

Fl.

Ob.

Cl.

Hn.

Bsn.

sf p

mp

31

Fl. -

Ob. *mp*

Cl. *mp* *sf*

Hn. *mf*

Bsn. *sf*

33

Fl. *f*

Ob. *mf* *f*

Cl. *mf* *f*

Hn. *mf* *f*

Bsn. *mf* *f*

36

Fl. *p*

Ob. *p*

Cl. *p*

Hn. *p*

Bsn. *p*

41

Fl. *f*

Ob. *f*

Cl. *p*

Hn. *p*

Bsn. *p*

44

Fl.

Ob.

Cl.

Hn.

Bsn.

47

Fl. *f*

Ob.

Cl. *tr*

Hn. *mf*

Bsn.

6

51

Fl. *f*

Ob. *p*

Cl. *p*

Hn. *p*

Bsn. *p*

Detailed description: This system contains measures 51 through 54. The Flute part begins in measure 51 with a series of eighth notes, marked *f*. The Oboe, Clarinet, Horn, and Bassoon parts all play a steady eighth-note accompaniment, marked *p*. The key signature has one sharp (F#) and the time signature is 4/4.

55

Fl.

Ob.

Cl.

Hn.

Bsn.

Detailed description: This system contains measures 55 through 58. The Flute part is silent in measures 55 and 56, then enters in measure 57 with a melodic line. The Oboe, Clarinet, Horn, and Bassoon parts continue with their accompaniment. The key signature has one sharp (F#) and the time signature is 4/4.

59

Fl.

Ob. *mf*

Cl.

Hn.

Bsn.

Detailed description: This system contains measures 59 through 62. The Flute part has a melodic line in measures 59 and 60, then rests in 61 and 62. The Oboe part has a melodic line in measures 59 and 60, then rests in 61 and 62, marked *mf*. The Clarinet part has a melodic line in measures 61 and 62, marked *f*. The Horn and Bassoon parts continue with their accompaniment. The key signature has one sharp (F#) and the time signature is 4/4.

63 7

Fl.
 Ob.
 Cl.
 Hn.
 Bsn.

Detailed description: This system contains measures 63, 64, and 65. The Flute part (Fl.) has a melodic line with eighth-note patterns and slurs. The Oboe (Ob.) part is mostly silent, with a few notes in measure 65. The Clarinet (Cl.) part has a few notes in measure 63. The Horn (Hn.) part is silent. The Bassoon (Bsn.) part has a bass line with notes in measures 63 and 64.

66

Fl.
 Ob.
 Cl.
 Hn.
 Bsn.

Detailed description: This system contains measures 66, 67, and 68. The Flute part (Fl.) features a complex, fast melodic line with many slurs. The Oboe (Ob.) part has a steady eighth-note accompaniment. The Clarinet (Cl.) part is silent. The Horn (Hn.) part is silent. The Bassoon (Bsn.) part has a bass line with notes in measures 66 and 67.

69

Fl.
 Ob.
 Cl.
 Hn.
 Bsn.

f

Detailed description: This system contains measures 69, 70, and 71. The Flute part (Fl.) has a melodic line with slurs. The Oboe (Ob.) part has a steady eighth-note accompaniment. The Clarinet (Cl.) part has a series of chords, starting with a forte (*f*) dynamic. The Horn (Hn.) part is silent. The Bassoon (Bsn.) part is silent.

72

Fl.

Ob.

Cl.

Hn.

Bsn.

75

Meno mosso

Fl.

Ob.

Cl.

Hn.

Bsn.

78

Fl.

Ob.

Cl.

Hn.

Bsn.

83

Fl.

Ob.

Cl.

Hn.

Bsn.

f

88

Fl.

Ob.

Cl.

Hn.

Bsn.

accel.

f

92

Fl.

Ob.

Cl.

Hn.

Bsn.

Tempo primo

f

10

95

Fl.
Ob.
Cl.
Hn.
Bsn.

This system contains measures 95, 96, and 97. The Flute part (Fl.) has a melodic line with slurs and accents. The Oboe (Ob.) part has a simple accompaniment. The Clarinet (Cl.) part has a melodic line with slurs and accents. The Horn (Hn.) part has a simple accompaniment. The Bassoon (Bsn.) part has a simple accompaniment. Dynamics include *mf* and *f*.

98

Fl.
Ob.
Cl.
Hn.
Bsn.

This system contains measures 98, 99, and 100. The Flute part (Fl.) has a melodic line with slurs and accents. The Oboe (Ob.) part has a simple accompaniment. The Clarinet (Cl.) part has a melodic line with slurs and accents, including a trill (tr) in measure 99. The Horn (Hn.) part has a simple accompaniment. The Bassoon (Bsn.) part has a simple accompaniment. Dynamics include *f*.

101

Fl.
Ob.
Cl.
Hn.
Bsn.

This system contains measures 101, 102, and 103. The Flute part (Fl.) has a melodic line with slurs and accents. The Oboe (Ob.) part has a simple accompaniment. The Clarinet (Cl.) part has a melodic line with slurs and accents. The Horn (Hn.) part has a simple accompaniment. The Bassoon (Bsn.) part has a simple accompaniment. Dynamics include *mf* and *f*.

18 Brilla Estrellita

A los Peques del León de Oro
Oviedo, Marzo 2011

Arr.: F.L. Blanco

Andante

SOPRANO 1

SOPRANO 2

ALTO

bri lla bri lla la es tre lli - ta Quién sa be don - de es - ta

bri - lla bri - lla la es - tre - lli - ta bri -

da da ba da ba da ba

4

rá Quién sa - be don - de don - de es - ta - rá

quién sa - be don - de es - ta - rá quién sa - be don - de es - ta - rá Bri -

da ba da ba da da ba da ba da ba da ba da ba da ba da ba

8

Bri - lla, bri - lla la es - tre - lli - ta quién sa - be don - de es - ta - rá En lo al - to tan bri - llan - te Co - mo si fue -

lla, bri - lla la es - tre - lli ta quién sa be don de es ta rá en lo al - to tan bri - lla - te co - mo si fue

da



Las aventuras de Félix y la bruja Umba (Dramaturgia musical inspirada en el cuento La bruja diminuta de Takako Hirono)

Guía didáctica

19 Antes del visionado de *Las aventuras de Félix y la Bruja Umba...*

1. Leer el libro original: *La bruja diminuta* de Takako Hirono (Barcelona, Juventud, 2002) y comentarlo en clase.

2. El mundo de las brujas

Relaciona las siguientes brujas con su descripción



Aparenta ser una Vieja frágil o abuelita, pero ¡cuidado con ella!



Bruja bella o fea (cambia su aspecto según el cuento), muy malvada y cruel



Bruja graciosa, divertida, llena de sorpresas...

¿Dónde suelen vivir las brujas?

En una casa en la playa

En una cabaña en el bosque

En un piso en la ciudad

Otro lugar:

Investiga en tres cuentos cómo son las brujas y completa el cuestionario:

Cuento	Tipo de bruja	Hechizos	¿A quién dirige sus hechizos?

3. ¿Cómo es la bruja Umba?

Descríbela físicamente (elige 4 opciones)

Alta

Delgada

Diminuta

Rellenita

Rubia

Joven

Morena

Madurita

Responde a estas cuestiones sobre su carácter:

¿A qué se dedica?

¿Cómo se mueve?

¿Tiene alguna mascota?

En el cuento, ¿realiza algún hechizo o pócima?

Dibuja a la Bruja Umba en su casa en el monte Agudo

Describe el Bosque tenebroso del monte Agudo ¿Qué animales habitan allí? Tipo de matorrales, árboles...

¿Cómo suena el bosque? Investiga en internet y utiliza los sonidos del bosque para musicalizar la lectura del cuento.

19 Las Aventuras de Félix y La Bruja Umba



ESCENA 1: Félix y su madre en el huerto

Félix y su madre tenían un pequeño huerto en el que cultivaban toda clase de verduras. Un día, la madre de Félix cayó enferma y no podía moverse de la cama. Entonces, Félix decidió ir sólo al pueblo para vender algunas verduras y conseguir dinero para pagar a un médico que la curara.



ESCENA 2: Félix sólo en el huerto

Pero cuando salió al huerto sólo vió un melón. No era suficiente. Descorazonado se acordó de una bruja que podía curar todo tipo de enfermedades y decidió pedirle ayuda.



ESCENA 3: Félix parte hacia el monte agudo

Félix puso el único melón en su cesta y emprendió el camino hacia los bosques del Monte Agudo, donde vivía la bruja Umba.



ESCENA 4: Gemelos siameses

En el camino se encontró dos gemelos siameses que se habían perdido en el bosque. Estos eran dos gatos cantantes muy famosos que atendiendo a su deseo de ser humanos, Umba les había convertido en niños. Desde entonces habían perdido su prodigiosa voz, por eso decidieron volver a pedirle que les convirtiera en gatos.



ESCENA 5: En casa de la bruja Umba

La casa estaba abierta ya que la bruja Umba había quedado colgada en la espina de un rosal silvestre. Le ayudaron a bajar al suelo. Después la bruja convirtió a los gemelos en gatos, y le dijo a Félix que sabía que su mamá estaba enferma, pero si quería que le ayudara, él debía enseñarle algo muy interesante...

ESCENA 6: El pueblo

Juntos se fueron al pueblo, pasearon por el mercado y asistieron a un espectáculo donde actuaban, como principales estrellas, los dos gatos (gemelos siameses). Después subieron a la torre y desde allí, la bruja tiró el melón hacia abajo provocando un terrible caos en los puestos del mercado. Encantada con el jaleo, decidió ayudarlo: “Te voy a preparar la medicina. Vuelve a tu casa y espera”. Pero Félix volvió a casa de la bruja para asegurarse de que cumplía su promesa.



ESCENA 7: El duende y los músicos

En el camino, Félix se encontró con los músicos del bosque, quienes le enseñaron el maravilloso mundo de la música.



ESCENA 8: En casa de la bruja

Félix llegó de noche a casa de la bruja. Umba estaba preparando la medicina, él le ayudó a terminar la pócima para curar a su mamá y se durmió.



ESCENA 9: Félix en casa con su madre

A la mañana siguiente, Félix volvió a casa con la medicina. Su madre la tomó y la fiebre desapareció inmediatamente. Después le explicó cómo le había ayudado la bruja Umba.



Para después de *Las aventuras de Félix y la Bruja Umba...*

Comprensión del cuento musical

1. Identifica cada personaje con su rostro



2. Selecciona los rasgos que definan el carácter de los siguientes personajes y marca con una x las opciones correctas:

Félix es!

Valiente	<input type="checkbox"/>	Cobarde	<input type="checkbox"/>
Inteligente	<input type="checkbox"/>	Tonto	<input type="checkbox"/>
Aburrido	<input type="checkbox"/>	Trabajador	<input type="checkbox"/>
Gruñón	<input type="checkbox"/>	Simpático	<input type="checkbox"/>

La bruja Umba es!

Ágil	<input type="checkbox"/>	Torpe	<input type="checkbox"/>
Tranquila	<input type="checkbox"/>	Inquieta	<input type="checkbox"/>
Simpática	<input type="checkbox"/>	Cabezota	<input type="checkbox"/>
Aventurera	<input type="checkbox"/>	Miedosa	<input type="checkbox"/>

Los Gemelos siameses son!

Valientes		Cobardes	
Divertidos		Aburridos	
Simpáticos		Cabezotas	
Juguetones		Obedientes	

3. Identifica la música que tocan los músicos del bosque

4

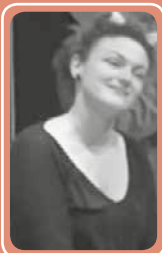

5



6



4. ¿Quién vivía en el Monte Agudo?

- Los mercaderes
- Félix
- La bruja Umba
- Los gemelos

5. ¿A qué se dedicaban Félix y su madre?

- Cultivaban un huerto y vendían sus frutos en el mercado
- Eran músicos callejeros
- Trabajaban en una granja con animales
- Tenían un hotel en la playa

6. ¿Qué les pasó a los gemelos?

- Se convirtieron en gatos
- Encontraron a la bruja y se convirtieron en perros
- Les tocó la lotería
- Se convirtieron en actores de teatro

7. ¿Cómo convenció Félix a la bruja?

- Dando volteretas
- Llevándole flores
- Cantando y bailando
- Llevándola a la torre del reloj, desde donde cayó el melón

8. Ordena las escenas de Las aventuras de Félix y la Bruja Umba



9. ¿Qué instrumentos tocaban la vaca, el gallo, la loba y el burro en la Bruja diminuta?



La Vaca



El Gallo



La Loba



El burro



10. Relaciona las siguientes frases con el personaje

“Cada vez que me sale una arruga, me encojo un poco más, y ya ves, ahora soy minúscula”		Madre de Félix
“Te gustaría que te presenta a mis amigos los músicos”		Gemelos
“Ahora sé que puedo contar contigo”		Duende
“En nuestro pasado super-híper-mega glorioso fuimos los cantantes más famosos de la zona”		Bruja

Trabajo creativo-musical

1. Toca en un xilófono 4 notas que describan a cada personaje.
2. Representa los personajes con esculturas del cuerpo, teniendo en cuenta su carácter.
3. Todos podemos realizar una nueva banda sonora, para ello tenemos que seguir los siguientes pasos:
 - Seleccionamos las escenas que podrían llevar música
 - Nos dividimos en grupos y cada uno trabaja sobre una de las escenas
 - Cambiamos el texto
 - Escogemos los instrumentos adecuados
 - Completamos la banda sonora con nuevos diálogos y los efectos sonoros necesarios para que la escena parezca real, incluso utilizando el silencio. (Podemos incluir pisadas, efectos atmosféricos, alboroto del mercado..., según convenga).
 - Utilizamos las cualidades del sonido: fuerte, suave, agudo, grave para definir cada fragmento musical.
4. Por último, representamos nuestra versión con música.

Valoración del cuento musical

1. ¿Te han gustado el cuento? Elige una cara



2. ¿Qué personaje te gustó más?

¿Por qué?

3. Con la ayuda de la bruja Umba, ¿En qué animal te gustaría convertirte?

4. ¿Qué harías tú si tuvieras que salvar a alguien muy cercano?

5. Resume en un párrafo la escena que más te gustó y dibújala

Bibliografía
Recursos de
internet

A.A. V.V.: "Campanitas del lugar". *Wikipedia*, http://es.wikipedia.org/wiki/Campanita_del_lugar (Consultado el 2/9/2010).

A.A. V.V.: "Campanitas del lugar". *Youtube*, http://www.youtube.com/watch?v=-r_eJMxa1eg (Consultado el 1/9/2012).

A.A. V.V.: "El viejo Mac Donald". *ABC digital*, <http://archivo.abc.com.py/2005-07-19/articulos/192352/el-viejo-mac-donald> (Consultado el 28 de julio de 2012).

A.A. V.V.: "En la granja de Pepito". *Con mis hijos*, <http://www.conmishijos.com/ocio-en-casa/letras-de-canciones/canciones-en-la-granja-de-pepito.html> (Consultado el 28 de julio de 2012).

A.A. V.V.: "Old MacDonald Had a Farm". *Wikipedia*, http://en.wikipedia.org/wiki/Old_MacDonald_Had_a_Farm (Consultado el 28 de julio de 2012).

A.A. V.V.: "Twinkle, Twinkle Little Star". *Youtube*, <http://www.youtube.com/watch?v=yCjYiqpAuU> (Consultado el 1/9/2012).

Alsina, Pep; Díaz, Maravillas y Giradles, Andrea (2008): *La música en la escuela infantil (0-6)*. Biblioteca de Infantil 23. Barcelona, Grao.

Cook, N. (2005): *De Madonna al canto gregoriano*. Madrid, Alianza Editorial.

Correa, Sergio (2007): "Los niños de Barenboim". *BBC.Mundo.com*, 22 de noviembre.

García Alonso, Almudena (2000): "El síndrome de Mozart y el efecto Mozart". *Filomúsica*.

García, Blanca M. (2008): "Oviedo oferta la mitad de plazas en las guarderías públicas que Gijón". *La voz de Asturias*, 11 de Octubre.

Gardiner, M. et al. (1996): "Learning improved by arts training". *Nature* (Londres), nº 381, p. 284.

Gardner, H. (1994). *Educación artística y desarrollo humano*. Barcelona, Paidós.

Gardner, H. (1999). *Estructuras de la mente. La teoría de las inteligencias múltiples*. Bogotá, Fondo de Cultura Económica.

Giráldez, Andrea (2011): "Educación musical y competencias transversales". *Aula de Innovación educativa*, 200, marzo, Grao.

Habermeyer, S. (2002): *Cómo estimular con música la inteligencia de los niños*, s.l., ed. Selector.

Hargreaves, D.J. (1998): *Música y desarrollo psicológico*. Barcelona, Grao.

Harvard Project Zero (2001): The arts and academic improvement: what the evidence shows. Special issue. *The journal of aesthetic education* (Champaign, Illinois), vol. 34, n° 3-4.

Imbernón, F. (1999): "La formación y la profesionalización en la función pedagógica". En Ferreres, V. y Imbernón, F. (Eds.) *Formación y actualización para la función pedagógica*. Madrid, Síntesis.

Los sonidos del viento, <http://blog.educastur.es/baudilio110/2011/04/13/los-sonidos-del-viento/> (Consultado el 20 de julio de 2012).

Malagarriga, Teresa y Valls, Assumpta (2003): *La audición musical en la Educación infantil. Propuestas didácticas*. Barcelona, Ediciones Ceac.

Morales, Ángela y Román, Miguel (2009): "Las competencias básica y el currículo de educación musical en primaria. *Música y educación*, n° 77. Año XXII, 1, Marzo 2009, pp. 32-49).

Morrison Institute for Public Policy/National Endowment for the Arts. 1995. *School, communities, and the arts: a research compendium*.

Neira, Susana (2007): "El 30% de los niños de la escuela Dolores Medio procede de familias inmigrantes". *El Comercio*, 23 de mayo.

Neuman, Kovensky, Víctor (2004): "La formación del profesorado y los conciertos didácticos". *Profesorado, revista de currículum y formación del profesorado*, 8 (1), <http://www.ugr.es/~recfpro/rev81ART6.pdf>.

Neuman, V. (2003): *Los conciertos didácticos y la audición musical en el aula. La experiencia de la Orquesta Ciudad de Granada y su influencia en la acción docente*. Tesis doctoral inédita. Universidad de Granada.

Neuman, V. (2004): "Los conciertos didácticos para escolares". *Eufonía*, 32, 17-28.

Nuestros conciertos, <http://blog.educastur.es/baudilio110/2011/04/01/nuestros-conciertos/> (Consultado el 20 de julio de 2012).

Ramírez Hurtado, Carmen (2006): *Música, lenguaje y educación. La comunicación humana a través de la música en el proceso educativo*. Valencia, Tirant lo blanch.

Rauscher, F.H. & Hinton, S.C. (2006): "The Mozart effect: Music listening is not music instruction". *Educational Psychologist*, 41, 233-238.

Rauscher, Frances y Shaw, Gordon (1993): "Música y ejecución en tareas espaciales", *Nature*.

Soto, C. y Violante, R. (Comp.s) (2005): "Cuando de jugar se trata en el jardín maternal". *El jardín maternal. Investigaciones, reflexiones y propuestas*. Buenos Aires, Paidós.

Tafari, Johannella (2006): *¿Se nace musical?. Cómo promover las aptitudes musicales de los niños*. Biblioteca de Eufonía 234. Barcelona, Gráo.

Thapa, Joseph (2010): "Educar a través de la música". *Eufonía*, 50, septiembre de 2010, pp. 60-70.

UNESCO. 2001a. *Patrimonio cultural, creatividad y educación para todos en África*. París: UNESCO. (Documento basado en las conclusiones de la Conferencia Regional sobre Educación Artística, Puerto Elizabeth, Sudáfrica).

UNESCO. 2001b. *Position paper on arts education in the school environment*. París: UNESCO.

UNESCO. 2006. "Conferencia mundial sobre Educación artística". UNESCO-MEMOBPI, Oficina de Información Pública.

UNESCO. O, Farrell, Larry (Relator). 2010. "Informe final de la Segunda Conferencia Mundial sobre la Educación Artística". Seúl, 28 de mayo de 2010. UNESCO, Oficina de Información Pública. Ministerio de Cultura, Deportes y Turismo de la República de Corea. [Http://portal.unesco.org/culture/es/files/41171/128628574052a_Conferencia_Mundial_sobre_la_Educaci%F3n_Art%EDstica_-_Informe_final.pdf/2a%2BConferencia%2BMundial%2Bso-bre%2Bla%2BEducaci%F3n%2BArt%EDstica%2B-%2BInforme%2Bfinal.pdf](http://portal.unesco.org/culture/es/files/41171/128628574052a_Conferencia_Mundial_sobre_la_Educaci%F3n_Art%EDstica_-_Informe_final.pdf/2a%2BConferencia%2BMundial%2Bso-bre%2Bla%2BEducaci%F3n%2BArt%EDstica%2B-%2BInforme%2Bfinal.pdf) (Consulta el 24/11/2010).

VV. AA. (2009): "Música para aprender matemáticas". *Música y educación*, nº 77. Año XXII, 1, Marzo 2009, pp. 163-164).

Zabalza, M. A. (1990): "La Didáctica como perspectiva específica del fenómeno educativo (II) y Fundamentación de la Didáctica y del conocimiento". En Medina, A. y Sevillano, M^a L. (Coords.) *Didáctica y Adaptación*, 1. Madrid: UNED, pp.85-220.

Zabalza, M. A. (1996): *Didáctica de la Educación Infantil*. Madrid, Narcea.

Entre 24 cuerdas: Sexteto de cuerda

10. Los violines
11. Las violas
12. Los violonchelos

Efectos de la cuerda con la *Serenata nocturna* de Mo

13. Pizzicato
14. Trémolo
15. Glisando
16. Col legno

Old Mac Donald

(La granja de Pepito)

9. ¿Con qué instrumento improvisa Paco Old Mac Donald?

Los sonidos del viento: Quinteto de viento

4. La Flauta
5. El Oboe
6. El Fagot
7. El Clarinete
8. La Trompa

Grabaciones de vídeo

Y soplando... llegó la música:

Cuarteto de trompetas

1. ¿Cómo suena la trompeta?
2. Las partes de la trompeta
3. Tipos de sordinas

Educa c
Música

Contenido del

● ***Twinkle, Twinkle Little Start (Brilla brilla la estrellita)***

17. *Fantasia para quinteto de viento madera sobre el tema Twinkle, Twinkle Little Start de Fernando López Blanco*

18. *Brilla Estrellita. A los Peques del León de Oro de Fernando López Blanco*

● ***Las aventuras de Félix y la Bruja Umba***

19. (Dramaturgia musical inspirada en el cuento *La bruja diminuta* de Takako Hirono)

Grabaciones de audio

● ***Old Mac Donald (La granja de Pepito)***

1. Acompañamiento de *Old Mac Donald* por el quinteto de viento

● ***Twinkle, Twinkle Little Star (Brilla brilla la estrellita)***

2. Acompañamiento de *Twinkle, Twinkle Little Star* por el sexteto de cuerda

3. Fantasia para quinteto de viento madera sobre el tema *Twinkle, Twinkle Little Star* de Fernando López Blanco

● ***Las aventuras de Félix y la Bruja Umba: ejercicios para después del visionado***

Ejercicio 3. Identifica la música que tocan los músicos del bosque

4. Ejercicio nº 1

5. Ejercicio nº 2

6. Ejercicio nº 3

Ejercicio 9. ¿Qué instrumentos tocaban la vaca, el gallo, la loba y el burro en la Bruja diminuta?

7. Ejercicio: La vaca

8. Ejercicio: El gallo

9. Ejercicio: La loba

10. Ejercicio: El burro

Glosario de competencias

CL

Competencia en comunicación lingüística

CM

Competencia matemática

CMf

Competencia en el conocimiento y la interacción con el medio físico

CD

Tratamiento de la información y competencia digital

CSC

Competencia social y ciudadana

CCA

Competencia cultural y artística

CApr

Competencia para aprender a aprender

CAut

Autonomía e iniciativa personal

